

DIRTSTOP® XL



Drehbarer magnetischer Schlammabscheider mit dreifacher Filterwirkung

Swiveling magnetic dirt separator with triple filtering action



HOHER VOLUMENSTROM



IDEAL FÜR ANLAGEN mit

WÄRMEPUMPEN

HIGH FLOW RATE



IDEAL FOR INSTALLATIONS with

HEAT PUMPS

Dirtstop® XL ist ein magnetischer Schlammabscheider mit dreifacher Filterwirkung zum Schutz und zur Erhaltung der Anlage. Die Metallteile der Heizungsanlage sind Korrosion ausgesetzt, wodurch eisenhaltige Verunreinigungen ins Wasser gelangen können. Außerdem können auch andere, zum Beispiel durch Kalk verursachte Verunreinigungen vorhanden sein, die sich tendenziell in Anlagenteilen mit geringerem Strömungsquerschnitt ablagern und dort zu Verstopfungen, lauten Geräuschen und anderen Funktionsstörungen führen.

Dirtstop® XL kombiniert einen dauerhaften und wirkungsvollen Schutz mit einer äußerst einfachen Installation. Der Einsatz, der eine Wirbelströmung erzeugt, ermöglicht die Vorabscheidung von nicht eisenhaltigem Schlamm. Im Anschluss daran werden die verbleibenden Schmutzpartikel von dem doppelten Neodym-Magneten und dem Filtersieb herausgefiltert. Begünstigt wird dieser Vorgang durch die großvolumige Schlammammelkammer. Die Anschlüsse können horizontal, vertikal oder mit einer Neigung von 45° ausgerichtet werden und sind gleichermaßen für den Zu- und Auslauf des Schlammabscheiders geeignet.

Die regelmäßige Reinigung des Schlammabscheiders kann einfach und schnell ohne Entleerung der Anlage durchgeführt werden.

Dirtstop® XL is the magnetic dirt separator with triple filtering action which protects the system and guarantees perfect efficiency.

The metal parts of the heating system are subject to corrosion effects, which release ferrous impurities into the water. Other impurities may also be present, for example due to limescale, and they tend to accumulate in the system parts with reduced transit sections, causing obstructions, noise or other malfunctions.

Dirtstop® XL combines effective, long-lasting protection with great ease of installation. Its cyclonic insert performs an initial separation of non-ferrous impurities. Subsequently, the action of the dual neodymium magnet and mesh strainer complete the filtration, which is facilitated by the large available volume for accumulation of impurities.

The connections can be horizontal, vertical, or at 45° and can be used indifferently for entry or exit from the device. Regular cleaning of the dirt separator is a fast and safe procedure which does not require draining down the system.

MADE IN ITALY



TRIPLE ACTION

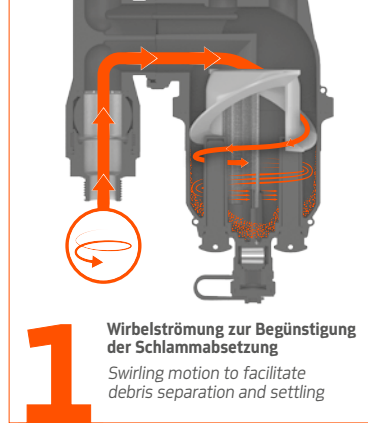

1 Wirbelströmung zur Begünstigung der Schlammabsetzung
Swirling motion to facilitate debris separation and settling

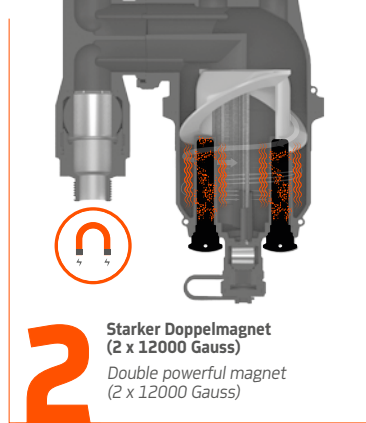

2 Starker Doppelmagnet (2 x 12000 Gauss)
Double powerful magnet (2 x 12000 Gauss)

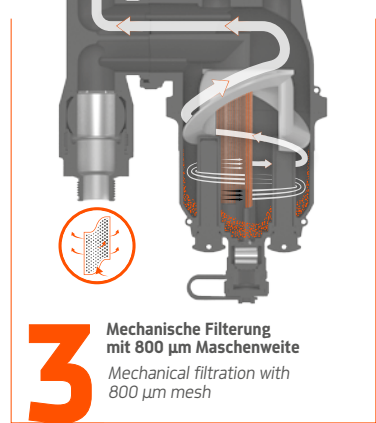

3 Mechanische Filtration mit 800 µm Maschenweite
Mechanical filtration with 800 µm mesh

+ VORTEILE

- Wirbelströmung des Wassers dank patentiertem Einsatz.
- Mechanische Filtration der Verunreinigungen in der Anlage mit S-förmigem Filtersieb (800 µm).
- Leistungsstarker Doppelmagnet (2 x 12 000 Gauß) zur Erleichterung der Abscheidung von eisenhaltigen Verunreinigungen.
- 450 ml große Schlammammelkammer für die abgeschiedenen Verunreinigungen zur Verringerung der Spülhäufigkeit.
- Absinken der Verunreinigungen in den unteren Teil des Schlammabscheiders durch Schwerkraftwirkung.
- Hoher Volumenstrom für den optimalen Einsatz in Anlagen mit Wärmepumpen.
- Beide Anschlüsse können sowohl am Zulauf als auch am Auslauf des Schlammabscheiders installiert werden und sorgen so für maximale Flexibilität beim Einbau.

+ PLUS

- The patented insert creates a cyclone in the moving water.
- Mechanical filtration of system impurities with 800 µm S-profile mesh.
- Two high-power (2 x 12000 Gauss) magnets provide improved retention of ferrous impurities.
- Large (450 ml) settling chamber for accumulation of the collected impurities, reducing purging frequency.
- Gravitational action on the impurities for accumulation in the lower part of the dirt separator.
- High flow rate, ideal for use in systems with heat pumps.
- The connections can be used for both input and output from the device, guaranteeing total ease of installation.

ANSCHLÜSSE / CONNECTIONS



DREHBARE ANSCHLÜSSE — SWIVELING CONNECTIONS

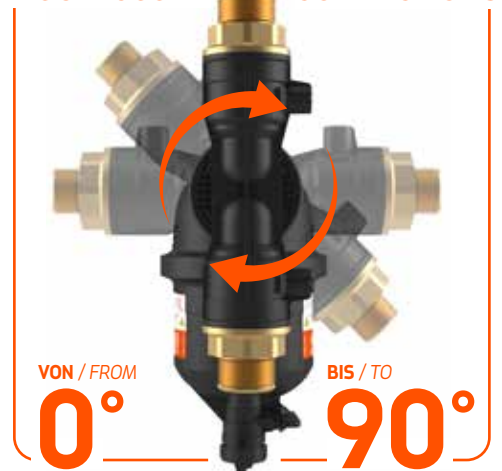

DÄMMSCHALE INSULATION SHELL

Das Produkt kann auch komplett mit Dämmschale bestellt werden. Dazu muss lediglich der Buchstabe „i“ zur gewählten Artikelnummer hinzugefügt werden.

It is possible to have the product with insulation shell by adding "i" to the chosen code.



I.V.A.R. S.p.A.

Via IV Novembre, 181

25080 Prevalle (BS) - ITALY

T. +39 030 68028 - F. +39 030 6801329

www.ivar-group.com - info@ivar-group.com